

— 日本の景観を考える —

PRODUCT CATALOG

KOISHIHARA BLOCK INC.

小石原ブロックは美しい景観をご提案します。
ブロックから建材資材までお任せください。

DESIGN BLOCK

K-LINE120/150 ケイライン	1
SUN 12/15 サン	2
BOX 120/150 ボックス	3

CONCRETE BLOCK

空洞コンクリートブロック／模様ブロック	4
ハーフ・束石／型枠ブロック	5
上ぶた式U形側溝・蓋1種／2種(JIS)	6
溜桝／コンクリート縁石	7
グレーチング	8
基礎フェンス	9
パーキングブロック	10
ブロック塀の標準施工構造図(日本建築学会規準)／ ブロック土留の標準施工構造図(盛土1.0M以内)	11

ケイライン



K-LINE ブラック

K-LINE 120/150

シンプルなラインが奏でる美しい景観

美しい街並みを演出するシンプルでモダンなデザインブロック「K-LINE」優れた耐久性と仕上がりの美しさが新しいスタンダードとしてたくさんのご支持を頂いております。



ブラウン



イエロー



グレー



ブラック

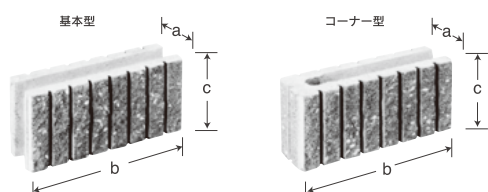

呼び名	寸法			単位 mm
	a	b	c	重量kg
ケイライン120	120	398	190	14
ケイライン150	150	398	190	18

- 1㎡の使用個数は、12.5個/㎡ ●突合わせ施工により縦目地はいりません。 ●カラーはブラウン・イエロー・グレー・ブラックの4色です。
- カタログは印刷のため、若干、色が異なる場合がございます。

サン 12/15



SUN グレー

サン12/15 SUN 12/15

場所を選ばない、カットの美しいブロック

景観に配慮した、飽きのこないシンプルなカットは、豊かで住みやすい街づくりを創造します。



ブラウン



ベージュ



グレー

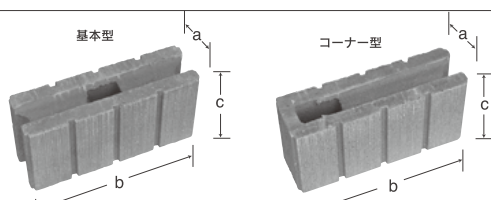

呼び名	寸法			単位 mm
	a	b	c	重量kg
サン 1 2	120	398	190	14
サン 1 5	150	398	190	17

- 1㎡の使用個数は、12.5個/㎡ ●突合わせ施工により縦目地はいりません。 ●カラーはブラウンとベージュとグレーの3色です。
- カタログは印刷のため、若干、色が異なる場合がございます。

ボックス 120/150



BOX グレー

BOX 120/150

スタンダードな魅力がシンプルなラインを演出

施工しやすい様に面取りしている所以施工性がアップ。



ブラウン



グレー

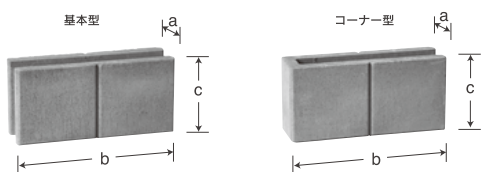

呼び名	寸法			単位 mm
	a	b	c	重量kg
ボックス 120	120	398	190	14
ボックス 150	150	398	190	16

- 1mの使用個数は、12.5個/m² ●突合わせ施工により縦目地はいりません。 ●カラーはブラウンとグレーの2色です。
- カタログは印刷のため、若干、色が異なる場合がございます。

空洞コンクリートブロック

JIS A 5406

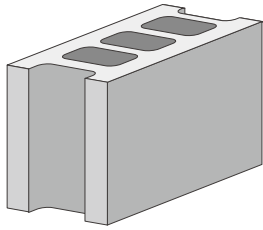

基本型

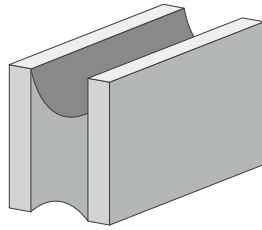

横筋型

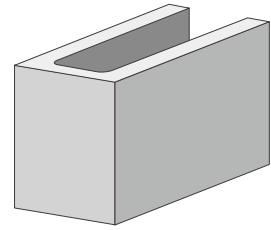

コーナー横筋型

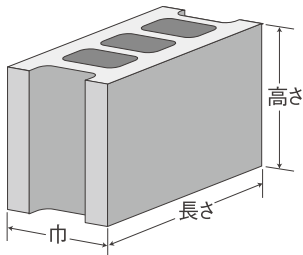

呼び名	寸法			重量kg
	巾	長さ	高さ	
7cm	70	390	190	8.5
10cm	100	390	190	10
12cm	120	390	190	12
15cm	150	390	190	15
19cm	190	390	190	16

※7cm は基本型のみ

模様ブロック

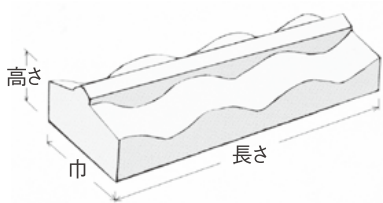

波笠置(10c 12c兼用)

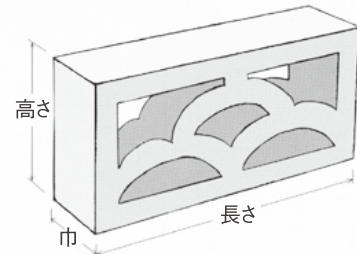

模様ブロック(10c 12c)

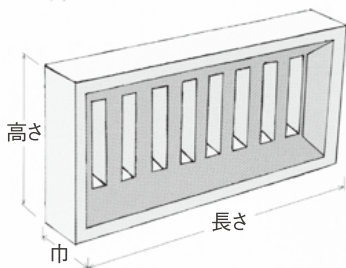

換気穴

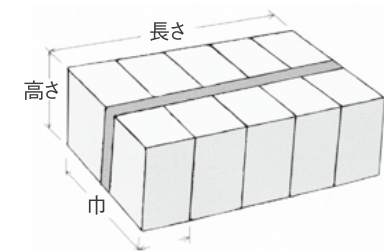

セメントレンガ

呼び名	寸法			重量kg
	巾	長さ	高さ	
波笠置(10cm 12cm兼用)	150	390	80	7
模様ブロック(10cm)	100	390	190	8
〃 (12cm)	120	390	190	9
換気穴	100	390	190	7
セメントレンガ	100	210	60	2.5

ハーフ・束石

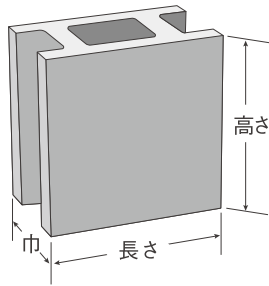

ハーフ

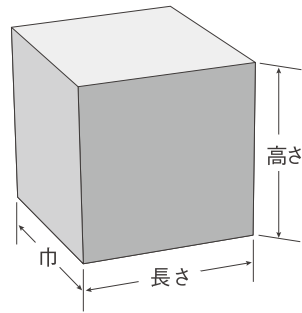

束石

単位 mm

呼び名	寸法			重量kg
	巾	長さ	高さ	
ハーフ 10cm	100	190	190	5
ハーフ 12cm	120	190	190	7
ハーフ 15cm	150	190	190	8
束石	150	190	190	12

型枠ブロック

CP 型枠プレートタイプ

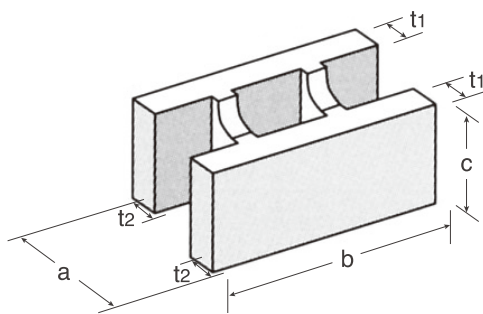

基本

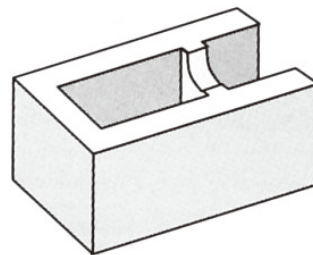

コーナー

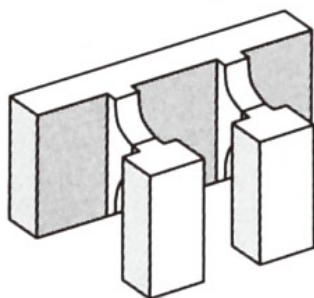

ハンチ

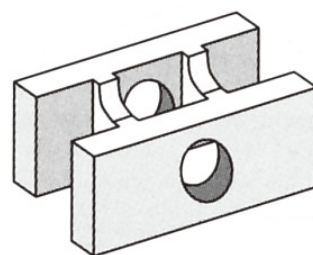

水抜き (φ90)



無化粧

単位 mm

呼び名	寸法					参考重量 kg	Co充填量 m ³ /m ³
	a	b	c	t1	t2		
15cm	150	390	190	26	28	11.0	0.0875
18cm	180	390	190	27	29	12.0	0.1125
21cm	210	390	190	27	29	13.0	0.1375
24cm	240	390	190	29	31	15.0	0.1625

上ぶた式U形側溝・蓋1種／2種 (JIS)

正面図

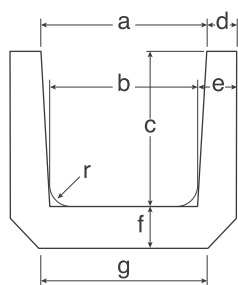

側面図

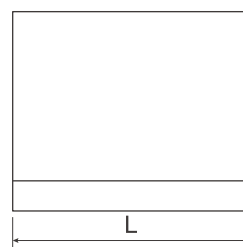

単位 mm

呼び名	寸法								重量kg	
	a	b	c	d	e	f	g	r	L=600	L=1000
※90	90	80	90	22	27	28	120	30	10	
※120	120	110	120	25	30	30	150	30	15	
150	150	140	150	30	35	35	160	30	25	
180	180	170	180	35	40	40	190	50	34	
240	240	220	240	45	50	50	240	50	56	93
300B	300	260	300	50	60	60	300	50	80	133
360B	360	310	360	50	65	65	360	50	101	167
450	450	400	450	55	70	70	430	70	136	223
600	600	540	600	70	80	80	600	70	210	350

※はJIS規格ではありません

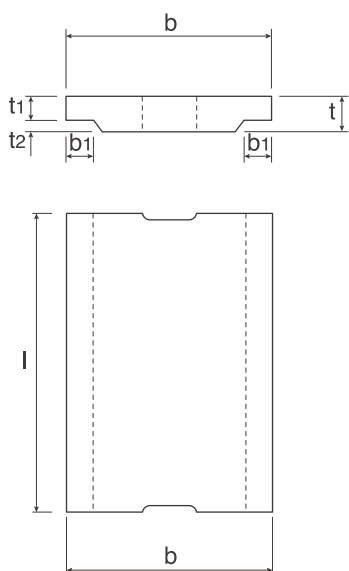

単位 mm

呼び名	寸法						参考重量kg	
	b	b1	t	t1	t2	l		
U型用蓋(1種)	※90	130	23	40	35	5	600	5
	※120	170	28	40	35	5	600	8
	150	210	35	35	30	5	600	10
	180	250	40	40	35	5	600	14
	240	330	50	45	40	5	600	20
	300	400	55	60	50	10	600	33
	360	460	55	65	55	10	600	41
	450	560	60	70	60	10	600	54
U型用蓋(2種)	600	740	75	75	65	10	600	77
	150	210	35	90	80	10	600	26
	180	250	40	90	80	10	600	31
	240	330	50	100	85	15	600	43
	300	400	55	100	85	15	600	53
	360	460	55	100	85	15	600	64
450	560	60	120	100	20	600	92	
600	740	75	150	130	20	600	154	

※はJIS規格ではありません

溜桧

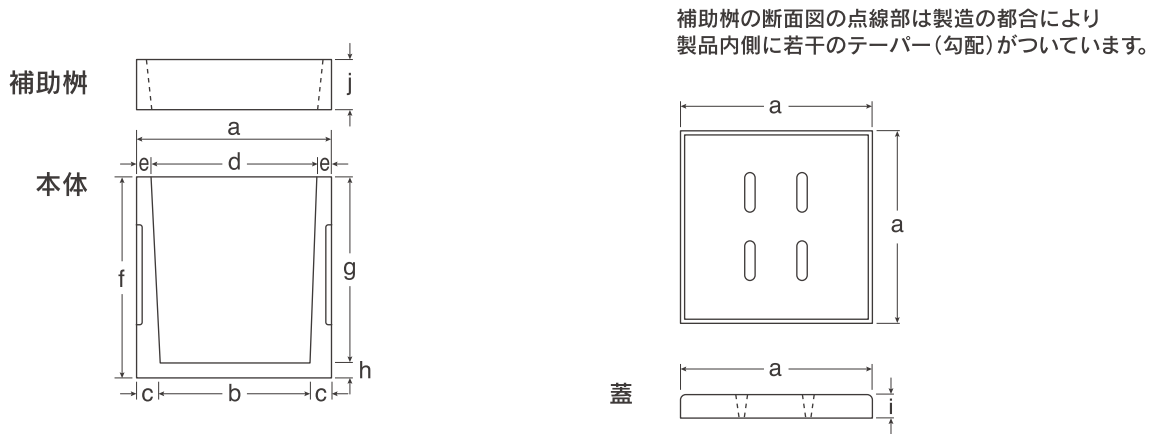

単位 mm

呼び名	寸法										参考重量kg			蓋穴
	a	b	c	d	e	f	g	h	i	j	本体	補助桧	蓋	
180	230	160	35	180	25	270	240	30	30	150	10	7	2	1穴
240	300	220	40	240	30	330	300	30	34	$\frac{100}{150}$	29	$\frac{8}{11}$	7	4穴
300	360	275	42.5	300	30	395	360	35	35	$\frac{100}{150}$	43	$\frac{11}{14}$	12	4穴
360	430	330	47	360	35	455	420	35	40	$\frac{100}{150}$	59	16	19	4穴
400	470	370	45	400	35	485	450	35	40	150	68	18	20	4穴
420	490	385	52.5	420	35	520	480	40	45	$\frac{100}{150}$	70	19	24	4穴
450	520	410	55	450	35	540	500	40	45	$\frac{100}{150}$	100	20	35	4穴
500	580	450	65	500	40	605	560	45	50	$\frac{100}{150}$	125	26	42	4穴
600	680	540	70	600	40	710	660	50	50	$\frac{100}{150}$	210	36	67	4穴

コンクリート縁石

丸面

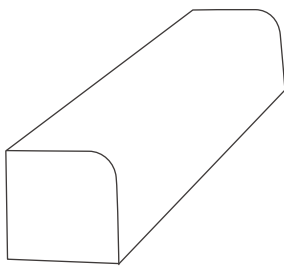

角面
(角の面取り)

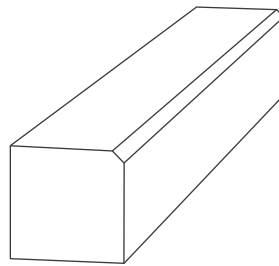

面なし
(地先)

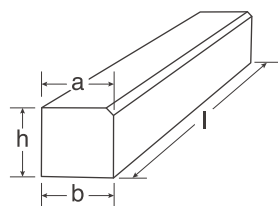
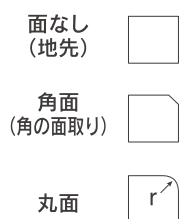
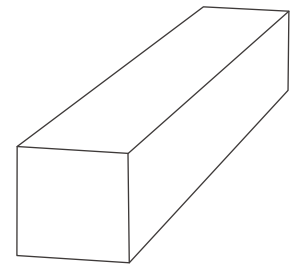

単位 mm

呼び名	寸法					重量kg
	a	b	h	l	r	
100×100	100	100	100	600	20	14
100×120	100	100	120	600	20	17
100×150	100	100	150	600	20	21
120×120	120	120	120	600	20	21
120×150	120	120	150	600	25	25

グレーチング

HGM つば付 ためます用グレーチング 改良柵用 (B タイプ)

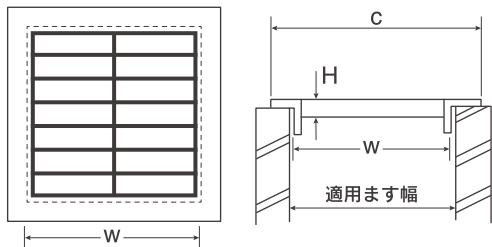

単位 mm

適用ます幅	型式記号	幅 W	高さ H	アングル外寸 C	アングル (厚み×幅)	適用荷重
B180	HGM-18-19B	170	19	224	L3×30	(T-2)
B240	HGM-24-19B	230	19	284	L3×30	歩道用
	HGM-24-25B	230	25	280	L5×30	(T-2)
B300	HGM-30-19B	290	19	344	L3×30	歩道用
	HGM-30-25B	290	25	340	L5×30	(T-2)
B360	HGM-36-19B	350	19	400	L5×30	歩道用
	HGM-36-25B	350	25	420	L5×40	歩道用
B450	HGM-45-19B	440	19	510	L5×40	歩道用
	HGM-45-25B	440	25	510	L5×40	歩道用
B600	HGM-60-25B	590	25	660	L5×40	歩道用

HGU U字溝用グレーチング (普及型)

HGU-240-19

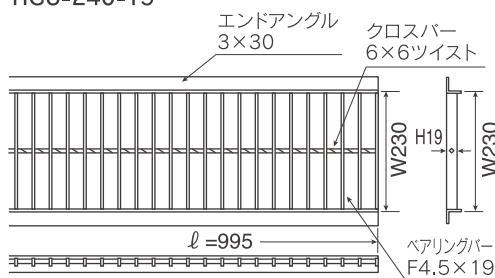

HGU-300-25

HGU-300-25L40 ()内寸法は記号300-25L40を示す。

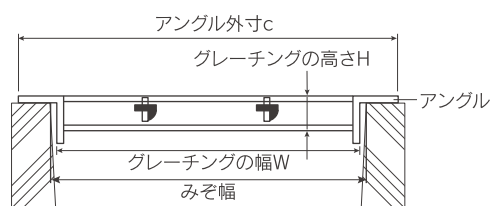
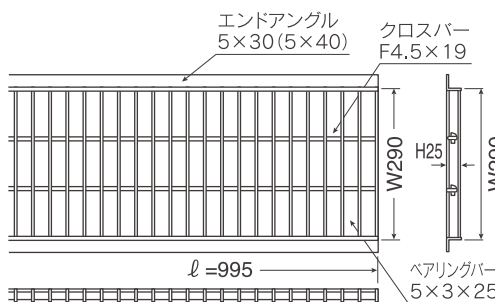

単位 mm

適用みぞ幅	型式記号	本体寸法				適用車種 (荷重)
		幅 W	高さ H	アングル外寸 C	アングル (厚み×幅)	
90	HGU-90-19	80	19	134	L3×30	乗用車(T-2)
	HGU-90-25	80	25	130	L5×30	大型トラック(T-14)
120	HGU-120-19	110	19	164	L3×30	乗用車(T-2)
	HGU-120-25	110	25	160	L5×30	大型トラック(T-14)
150	HGU-150-19	140	19	194	L3×30	乗用車(T-2)
	HGU-150-25	140	25	190	L5×30	大型トラック(T-14)
	HGU-150-25L40	140	25	210	L5×40	大型トラック(T-14)
180	HGU-180-19	170	19	224	L3×30	乗用車(T-2)
	HGU-180-25	170	25	220	L5×30	中型トラック(T-6)
	HGU-180-25L40	170	25	240	L5×40	中型トラック(T-6)
	HGU-180-32	170	32	240	L5×40	大型トラック(T-14)
240	HGU-240-19	230	19	284	L3×30	歩道用
	HGU-240-25	230	25	280	L5×30	乗用車(T-2)
	HGU-240-25L40	230	25	300	L5×40	乗用車(T-2)
	HGU-240-32	230	32	300	L5×40	中型トラック(T-6)
	HGU-240-38	230	38	300	L5×40	大型トラック(T-14)
300	HGU-300-19	290	19	344	L3×30	歩道用
	HGU-300-25	290	25	340	L5×30	乗用車(T-2)
	HGU-300-25L40	290	25	360	L5×40	乗用車(T-2)
	HGU-300-32	290	32	360	L5×40	小型トラック(T-4)
	HGU-300-38	290	38	360	L5×40	中型トラック(T-6)
	HGU-300-44	290	44	378	L6×50	大型トラック(T-14)
360	HGU-360-25	350	25	420	L5×40	歩道用
	HGU-360-32	350	32	420	L5×40	乗用車(T-2)
	HGU-360-50	350	50	438	L6×50	大型トラック(T-14)
450	HGU-450-32	440	32	510	L5×40	乗用車(T-2)
	HGU-450-50	440	50	528	L6×50	中型トラック(T-6)
600	HGU-600-50	590	50	678	L6×50	乗用車(T-2)

基礎フェンス

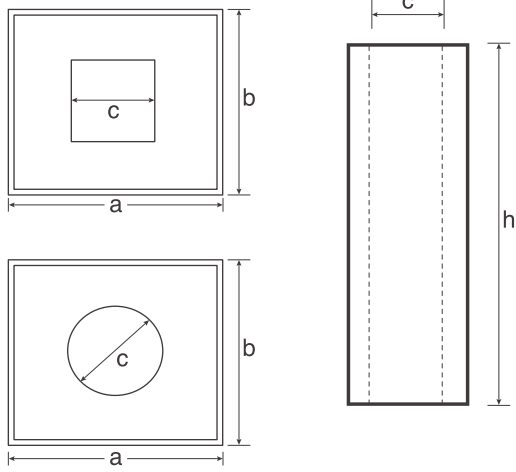

単位 mm

呼び名	寸法				参考重量kg
	a	b	h	c	
180	180	180	450	□105-75	27
				○100-90	27
200	200	200	450	□125-95	33
				○120-110	33
250	250	250	300	□130-110	37
			350	□130-107	44
			400	□130-104	51
			450	□130-100	58
			500	○150-130	64
300	300	300	300	○165	55
			400		72
			450		81
			500		91
			600		109
			700		127
350	350	350	400	○165	104
			500		130
			600		155
400	400	400	400	○165	140
			500		175
			600		209
			750		262
500	500	500	500	○165	283
			600		339
			700		395

パーキングブロック

NSP-100B・120B

(乗用車用) (特許・意匠出願済)

単位 mm

呼び名	規格寸法				重量 kg
	a	b	W	H	
NSP-100A.B	95	65	160	100	18.5
NSP-120A.B	105	75	180	120	25

NEW パーキングブロックはアンカー部分に改良を施し、機能性をグレードアップさせて、シンプルでよりリーズナブルになりました。

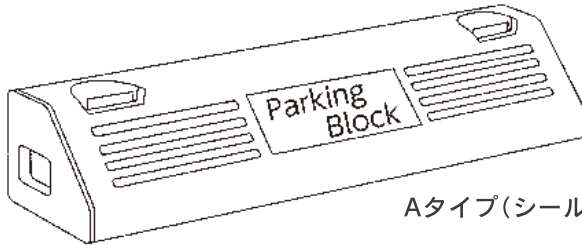

Aタイプ(シール付)

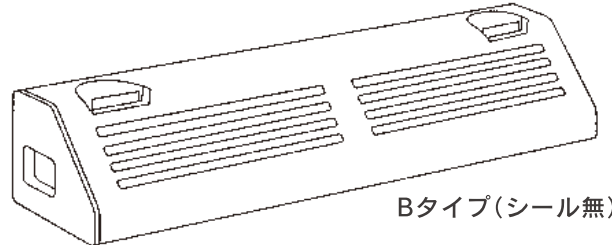

Bタイプ(シール無)

Aタイプ

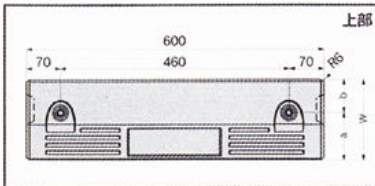
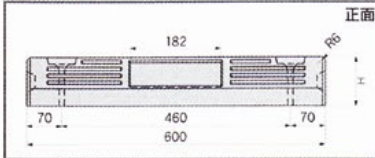

120L

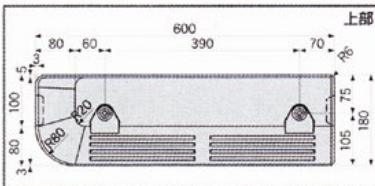
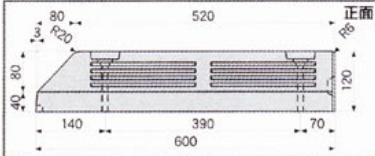

Bタイプ

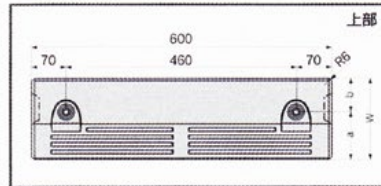
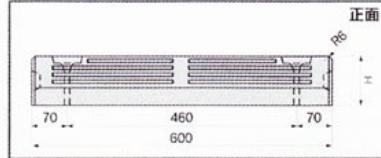

120R

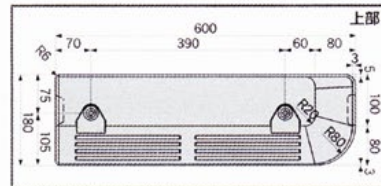
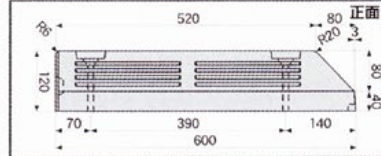

使用状態

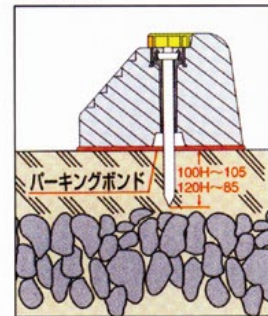

アスファルト舗装

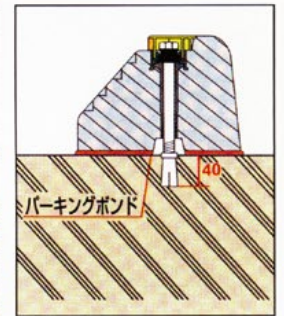

コンクリート舗装



付属品

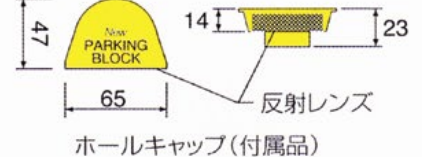
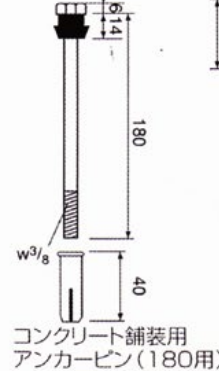
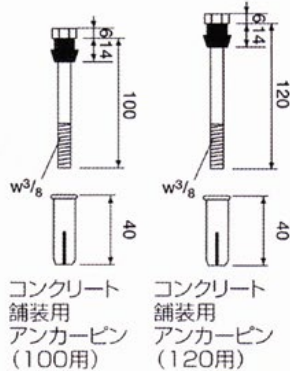
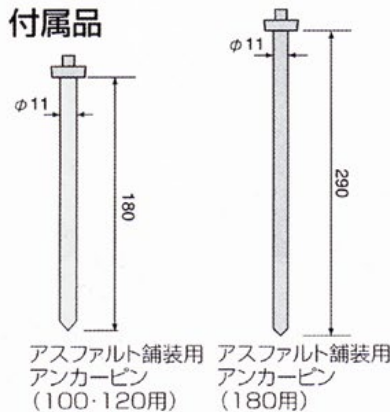

ホールキャップ(付属品)

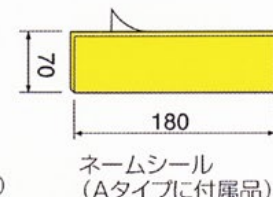

ネームシール (Aタイプに付属品)

ブロック塀の標準施工構造図（日本建築学会規準）

T型基礎

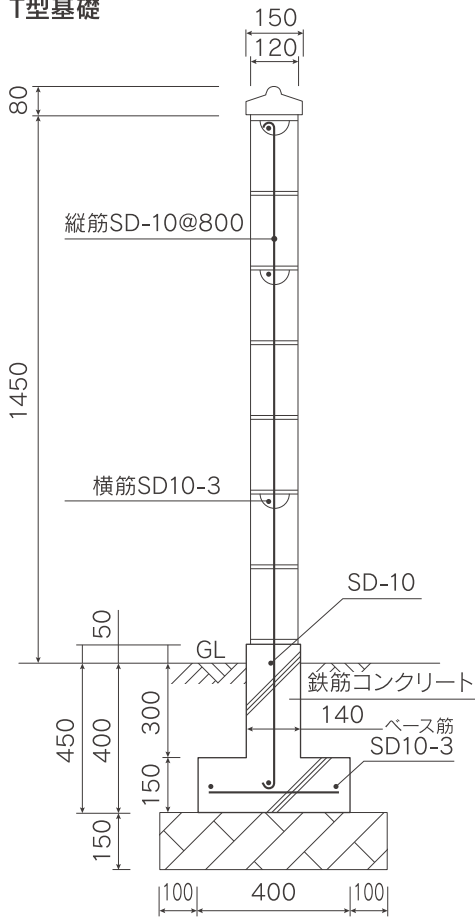

施工のポイント

1. 高さ	2.0m以下は厚さ12cm以上のJIS規格C種を使用する。 2.0m超は厚さ15cm以上のJIS規格C種を使用する。
2. 基礎	構造は鉄筋コンクリート造とする。(型枠ブロックも可) 寸は45cm以上(基準法は35cm以上) 根入れの深さは40cm以上(基準法30cm以上)とする。
3. 控壁	高さ1.2m超の塀は間隔3.4m以内毎に厚さ15cm以上、長さ40cm以上とする。
4. 鉄筋	JIS規格品を使用しタテ・ヨコ共間隔80cm以内とする。 縦筋は基礎から1本物とする。(端部にも立てる) 横筋を継ぐ場合は40cm以上重ねる。 鉄筋の端部はフックをつける。(特に基礎・控壁)

L型基礎

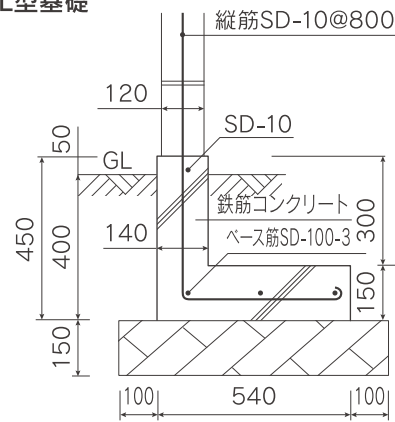

ブロック土留の標準施工構造図（盛土 1.0M 以内）

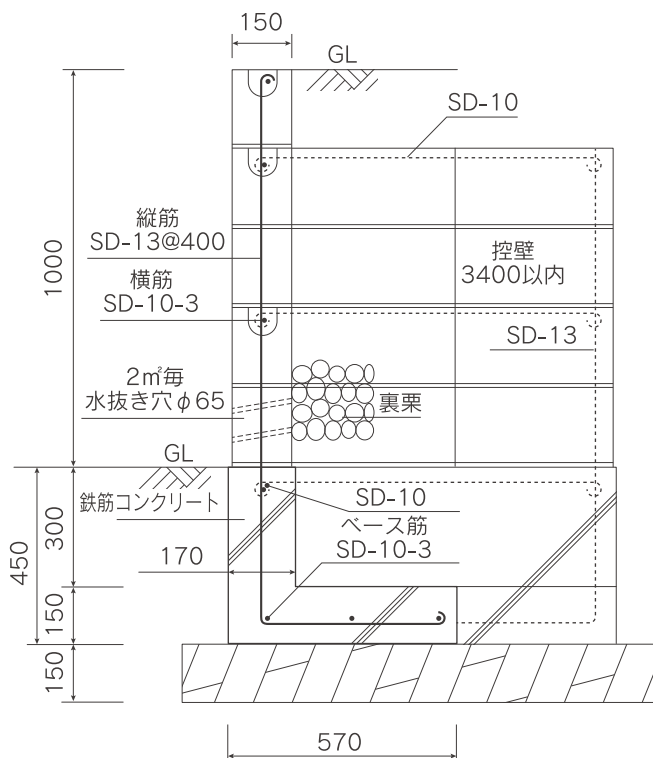

施工のポイント

1. ブロック	厚さ15cm以上のJIS規格C種を使用する。 基準では直積み可とされているが安全の為 1段に1~2cmの傾斜積みが有効です。
2. 基礎	構造は鉄筋コンクリート造とする。 (型枠ブロックも可)
3. 控壁	間隔3.4m以内毎に厚さ15cm以上、 長さ80cm以上とする。
4. 鉄筋	JIS規格品を使用し、タテ・ヨコ共間隔40cm 以内とする。 縦筋は基礎から1本物とする。 横筋を継ぐ場合は40cm以上重ねる。 土留の端部には縦筋を立てる。 鉄筋の端部はフックをつける。 (特に基礎・控壁)
5. 水抜き	2m以内毎φ65パイプで水抜き穴を設ける。

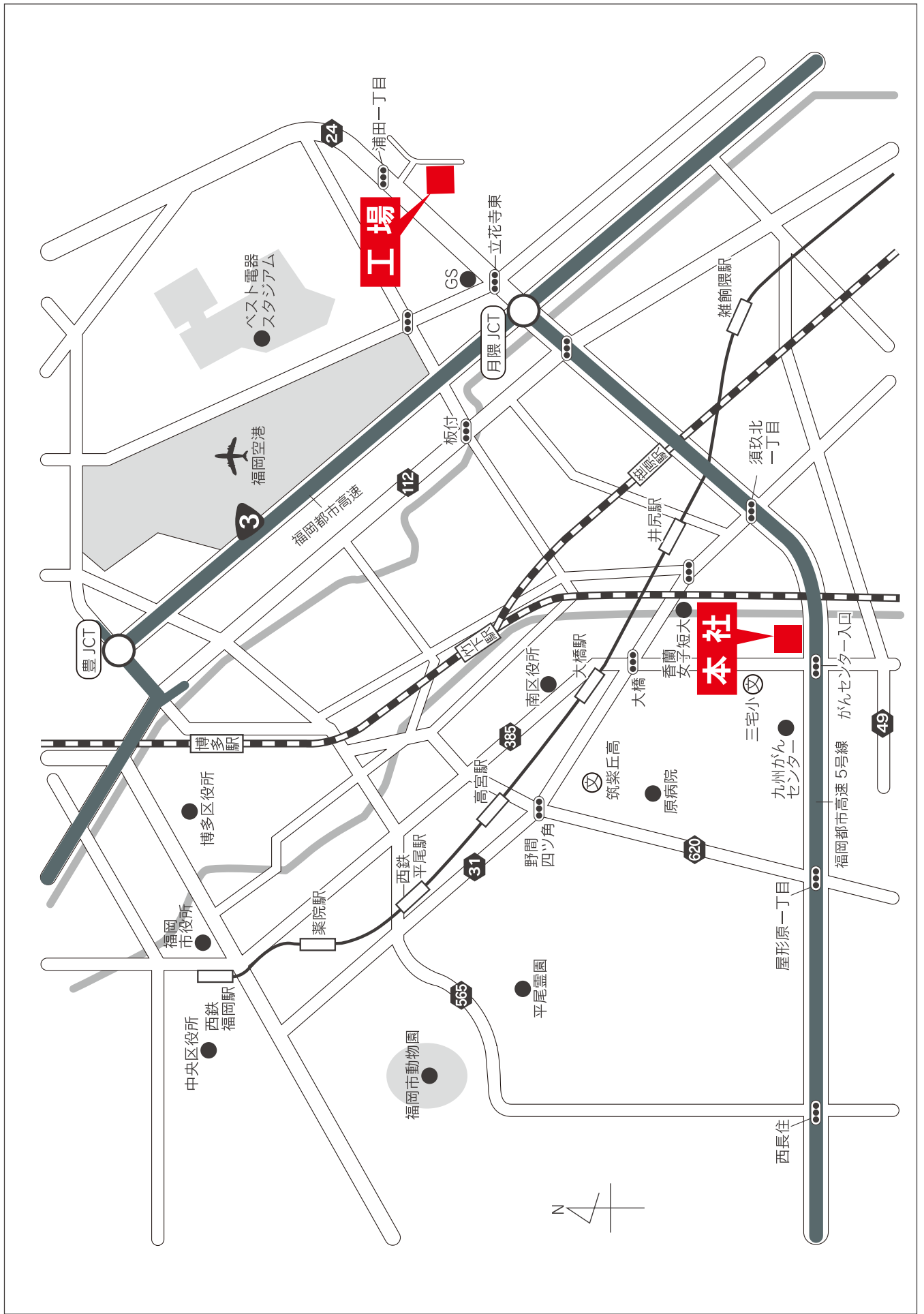

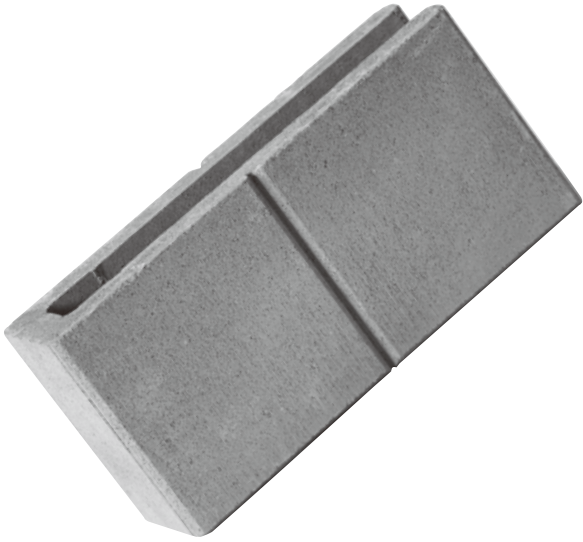

KOISHIHARA BLOCK INC.

日本産業規格認証工場

有限会社 **小石原ブロック**

本社 | 〒811-1345 福岡市南区向新町1丁目13番37号
TEL (092) 541-5134 FAX (092) 553-5453

工場 | 〒812-0862 福岡市博多区大字立花寺大浦267-5
TEL (092) 504-5595 FAX (092) 503-0601

